

Приложение к
постановлению администрации
города Кировска

от _____ № _____

ПРАВИЛА

установки, эксплуатации и содержания информационных конструкций на территории муниципального образования-муниципальный округ город Кировск Мурманской области

1. Общие положения

1. Настоящие Правила размещения и содержания информационных конструкций на территории муниципального образования-муниципальный округ город Кировск Мурманской области (далее по тексту - Правила) определяют виды информационных конструкций, размещаемых на данной территории, устанавливают требования к указанным информационным конструкциям, их размещению и содержанию.

Неотъемлемой составной частью настоящих Правил является Графическое приложение к Правилам (приложение к Правилам).

2. Данный Порядок разработан в соответствии с Гражданским кодексом Российской Федерации, Федеральными законами от 25.06.2002 № 73-ФЗ «Об объектах культурного наследия (памятниках истории и культуры) народов Российской Федерации», от 06.10.2003 № 131-ФЗ «Об общих принципах организации местного самоуправления в Российской Федерации», Законом Российской Федерации, от 7.02.1992 г. №2300 I «О защите прав потребителей», Решением Совета депутатов муниципального образования город Кировск от 31.10.2017 № 95 «Об утверждении Правил благоустройства и обеспечения чистоты и порядка на территории муниципального образования город Кировск с подведомственной территорией».

3. Правила обязательны для всех организаций независимо от их организационно-правовой формы и ведомственной принадлежности, индивидуальных предпринимателей, физических лиц, органов государственной власти, органов местного самоуправления.

4. Правила применяются на всей территории муниципального образования-муниципальный округ город Кировск Мурманской области муниципального образования город Кировск с подведомственной территорией, за исключением случаев, установленных в пункте 5 Правил.

5. Настоящие Правила не распространяются на знаки дорожного движения,

в том числе на указатели в отношении объектов, расположенных на улично-дорожной сети муниципального образования-муниципальный округ город Кировск Мурманской области.

6. Понятия, используемые в настоящем Правилах:

информационная конструкция – элемент благоустройства, выполняющий функцию информирования населения города и гостей города Кировска и соответствующий требованиям, установленным Правилами

К информационным конструкциям относятся, в том числе отдельно стоящие конструкции, размещаемые в соответствии с уставленными требованиями.

Светопрозрачные конструкции - окна, витрины, стеклянные входные двери, витражи, стеклянные элементы фасадов, атриумы и другие конструкции, предназначенные для естественного освещения;

информационное поле - конструктивная часть наружной информации и рекламы (объектов для размещения информации, рекламных конструкций), предназначенная непосредственно для размещения информации. Площадь информационного поля объекта (величина) исчисляется произведением высоты и длины данной конструктивной части. Информационное поле может иметь различную структуру в зависимости от типа конструктивного решения элемента благоустройства;

цокольный этаж — этаж с отметкой уровня пола помещений ниже планировочной отметки уровня земли на высоту не более половины высоты помещений.

подвал — этаж с отметкой уровня пола помещений ниже планировочной отметки уровня земли более чем на половину высоты помещений или первый подземный этаж;

пристройка — часть здания, расположенная вне контура его капитальных наружных стен, являющаяся вспомогательной по отношению к зданию и имеющая с ним одну (или более) общую капитальную стену;

штендер - отдельно стоящая сборно-разборная (складная) информационная конструкция.

световой короб - это сборная конструкция с плоской поверхностью, внутри которой находятся лампы;

брандмауэр - огнестойкая, преимущественно глухая капитальная стена бокового или дворового фасада, проходящая через все элементы фасада, разъединяющая помещения одного здания или смежных зданий и дворов в целях воспрепятствования распространению пожара, характерна отсутствием окон и высотой, превосходящей высоту соседних построек;

подложка — часть вывески, жесткий материал для крепления букв или художественных элементов;

архитектурные элементы фасадов зданий — окно, дверь, карниз, парапет, балюстрада, эркер, колонна, пилястра, кронштейн, подоконник, балкон и др.;

мемориальная доска - государственный памятный знак в виде плиты из долговечных, вандалоустойчивых материалов (гранит, бронза и иные натуральные и композитные каменные материалы и сплавы металлов) с высеченными на ней текстами и (или) портретными изображениями и декоративными элементами, устанавливаемый на фасаде здания;

фриз — выступающая горизонтальная полоса или лента без декоративной отделки

(гладкий фриз) на фасаде здания, расположенная над отметкой первого или второго этажа. Фриз - это завершение 1 этажа;

антиква - название шрифтов с засечками;

гротеск - название шрифтов без засечек

приямки — углубления в земле, примыкающие к стене здания.

козырек - покрытие, выступающее за плоскость фасада над входом, входной группой;

рустика - участки стены или стена целиком, отделка которой представляется в виде штучных облицовочных изделий с четко просматриваемым швом – рустом.

7. В муниципального образования-муниципальный округ город Кировск Мурманской области допускается размещение информационных конструкций следующих видов:

1). Вывеска - объект информационной конструкции, размещаемый на фасадах, крышах или иных внешних поверхностях (внешних ограждающих конструкциях) зданий, строений, сооружений, включая витрины и окна, внешних поверхностях нестационарных торговых объектов в месте фактического нахождения или осуществления деятельности организации или индивидуального предпринимателя, содержащие:

Вывеска содержит:

- сведения о профиле деятельности организации, индивидуального предпринимателя и (или) виде реализуемых ими товаров, оказываемых услуг и (или) их наименование (фирменное наименование, коммерческое обозначение, изображение товарного знака, знака обслуживания) в целях извещения неопределенного круга лиц о фактическом местоположении (месте осуществления деятельности) данной организации, индивидуального предпринимателя;

- сведения, размещаемые в соответствии с Законом Российской Федерации от 07.02.1992 № 2300-1 «О защите прав потребителей».

Необходимо соблюдать на вывеске с подложкой минимальный отступ от краев подложки до блока с информацией - - 50 мм.

При размещении вывески без подложки отступ от допустимой зоны не требуется. Размещение информации на вывесках возможно в один или два уровня, выравнивание-относительно центральных осей вывески либо допустимой зоны ее размещения.

2). Информационный щит - объект информационной конструкции предназначенный для размещения информации о застройщике (в том числе его логотип), адресе строительства, сроках реализации строительства, названии объекта, номере телефона, сайте застройщика в информационно-телекоммуникационной сети "Интернет", размещаемый на (над) ограждениях(-ми) строительных площадок на период строительства, реконструкции, капитального ремонта.

3). Табличка -прямоугольная конструкция с информацией о предприятии, размещенная на фасаде рядом с входом в помещение.

Виды табличек:

1 Информационный указатель;

2 Общий указатель.

Табличка - информационный указатель содержит информацию об одном предприятии.

Табличка - общий указатель — содержит информацию о нескольких предприятиях и указателях направления к ним.

На табличка-информационных указателях размещается товарный знак предприятия, указывается его наименование, коммерческое обозначение, профиль деятельности и режим работы, данные о скидках и акциях. Предприятия общепита могут размещать на таких табличках меню — не более одной таблички.

На табличках — общих указателях кроме указателя направления и номера этажа, размещают товарный знак предприятия, его фирменное наименование, коммерческое обозначение, профиль деятельности и режим работы.

4). Меню-объект для размещения информации, содержащий сведения об ассортименте блюд, напитков и иных продуктов питания, предлагаемых при предоставлении услуг общественного питания, в том числе с указанием их массы/объема и цены, иных характеристик, размещаемый на поверхности стены при входе в здание или сооружение, занимаемое заинтересованным лицом.

5). Доски объявлений, установленные на элементах общего имущества многоквартирного дома и иных предназначенных для этого местах, в том числе на земельных участках.

2. Общие требования к размещению на фасаде вывесок, указателей, меню.

1. Вывески размещаются:

-параллельно фасаду здания, сооружения в границах занимаемого заинтересованным лицом помещения, в том числе в простенке, прилегающем к входу, входной группе (далее - настенные вывески);

-параллельно фасаду здания, сооружения вне границ занимаемого заинтересованным лицом помещения, в пределах фасада здания, сооружения, в котором расположено помещение, занимаемое заинтересованным лицом, в том числе в простенке, прилегающем к входу, входной группе (далее - отнесенные вывески);

-перпендикулярно фасаду здания, сооружения (далее - консольные вывески);

- в витринах зданий, сооружений (далее - вывески в витринах);

- на крышах зданий, сооружений над венчающим карнизом, в уровнях кровли или над ней.

2. Указатели размещаются:

-параллельно фасаду здания, сооружения в границах занимаемого заинтересованным лицом помещения (далее - настенные указатели);

-перпендикулярно фасаду здания, сооружения в пределах фасада здания, сооружения, в котором расположено помещение, занимаемое заинтересованным лицом (далее - консольные указатели).

3 Меню размещается параллельно фасаду здания, сооружения, в границах занимаемого заинтересованным лицом помещения, в том числе в простенке, прилегающем к входу, входной группе (далее - меню).

4. Размещение вывесок, указателей, меню разрешается на фасадах многоквартирных домов, за исключением брандмауэров.

5. На территории муниципального образования-муниципального округа город Кировск Мурманской области запрещается:

- размещение (расклейка, вывешивание) афиш, объявлений, листовок, плакатов и других материалов информационного и агитационного характера, нанесение

краской граффити на стены зданий, столбы, деревья, опоры наружного освещения, распределительные щиты, остановочные павильоны и другие места, не предназначенные для этих целей;

- размещение вывесок, указателей, меню выше линии перекрытий между первым и вторым этажами многоквартирных домов;
- размещение вывесок, указателей с выступом за боковые пределы фасада здания, сооружения, за исключением консольных вывесок;
- размещение консольных вывесок на расстоянии менее 10 м друг от друга а также одной консольной вывески над другой;
- размещение вывесок, указателей, меню с креплением на архитектурных деталях и элементах декора фасадов зданий, сооружений, загораживающих архитектурные элементы, лепнину, переплеты, колонны, барельефы, оконные и дверные проемы, арки, колоннады, балюстрады, эркеры и т.п.;
- размещение вывески более чем в один уровень;
- размещение вывесок длиной более 12 м. Запрещено одному предприятию размещать вывески с одинаковой информацией ближе 12 м друг к другу;
- размещение вывесок, указателей, меню на козырьках, навесах (в том числе над приямками) в случае отсутствия выделенного архитектурного поля;
- размещение вывесок, указателей, над арочными проемами и в пространстве, ограниченном арочным проемом (за исключением вывесок в откосах арок);
- размещение вывесок, указателей, меню в поле оконных и дверных проемов, а также витражей и витрин;
- размещение вывесок, указателей, меню на воротах, на ограждающих конструкциях: заборах, шлагбаумах, перилах, защитных решетках окон, а также с креплением на ограждения витрин, приямков и иных их элементах;
- размещение вывесок на крышах некапитальных нестационарных строений и сооружений;
- размещение вывесок, указателей на кровлях, лоджиях, балконах;
- размещение вывесок, перекрывающих (закрывающих) указатели наименований улиц и номеров домов;
- размещение вывесок, указателей, меню на расстоянии ближе чем 2 м от мемориальных досок;
- размещение вывесок, указателей, меню на опорах стационарного электрического освещения, опорах контактной сети;
- размещение вывесок с использованием картона, ткани, баннерной ткани;
- размещение вывесок, указателей, которые используют динамические системы смены изображений (роллерные системы, системы поворотных панелей призмагроны, экраны, бегущая строка и иные обеспечивающие указанную демонстрацию устройства);
- размещение вывесок с использованием неоновых светильников, мигающих, мерцающих элементов;
- размещение вывесок, указателей, меню в границах жилых помещений, в том числе на глухих торцах фасада-брандмауэров (не касается торгово-развлекательных центров).
- размещение вывесок в виде надувных конструкций, штендеров. Установка штендеров разрешается исключительно внутри помещений, торговых центров, на территории ярмарок и иных подобных мест. Выносная щитовая конструкция

(штендер) не должна препятствовать проходу пешеходов, не должна иметь собственного подсвета и стационарного крепления к поверхности;

- установка и эксплуатация информационных конструкций на поверхности более 30% светопрозрачных конструкций (окон, витрин, панорамного остекления) с внешней стороны;

- установка и эксплуатация информационных конструкций на ограждающих конструкциях лоджий, балконов, веранд, террас.

- запрещено клеить окна, витрины, панорамное остекление фасада материалами информационного, агитационного и рекламного характера более чем 30% поверхности остекления. Допускается оклейка отдельными элементами (буквами, цифрами, логотипами, торговыми марками и т.п.) до 30% поверхности остекления.

3. Общие требования к внешнему виду вывесок, указателей, меню

1. Внешний вид вывесок, указателей, меню должен соответствовать:

- архитектурно-градостроительному облику здания, сооружения;

- иным элементам благоустройства, размещенным на фасаде здания, сооружения.

Габариты (высота, ширина, толщина) вывесок, указателей, меню определяются по крайним точкам всех элементов, входящих в состав вывески, указателя, меню.

2. Построение шрифтовой композиции вывесок, указателей, меню выполняется с учетом соблюдения технологии межбуквенного интервала, характерного для каждого шрифта.

3. Не допускается использования вертикального порядка расположения букв в информационном поле вывесок, указателей, меню.

4. Допускается использование следующих видов шрифтов:

- акцидентные

- наборные.

Акцидентные шрифты не рекомендованы для написания информации на фасадах.

Наборные шрифты могут быть антиквенными (с засечками) и гротескными (без засечек).

Прописные буквы, набранные антиквенным или гротескным шрифтом, рекомендуется набирать с разрядкой.

Строчные буквы, набранные антиквенным или гротескным шрифтом, рекомендуется начинать с заглавной буквы.

5. Действие подпункта 4 пункта 3 не распространяется в отношении коммерческого обозначения, изображений товарного знака, знака обслуживания.

Предприятиям следует размещать на вывесках только зарегистрированные в Роспатенте логотипы и использовать фирменные шрифты, зарегистрированные в Роспатенте.

6. Допускается выполнение конструктивного решения вывесок, указателей, меню, которое обеспечивает:

- прочность, устойчивость к механическому воздействию;

- минимальный контакт с фасадом здания, сооружения;

- удобство монтажа и демонтажа.

7. Материалы и технологии, применяемые для изготовления вывесок, указателей, меню, должны обеспечивать ровную окраску, равномерные зазоры конструкции, отсутствие внешнего технологического крепежа.

8. Допускается использование следующих типов конструктивных решений

1) для настенной вывески:

-отдельные буквы без подложки -состоит из ряда отдельно расположенных символов, за которыми виден участок фасада (световые, не световые);

-отдельные буквы с подложкой — конструкция из ряда отдельно расположенных символов на декоративной панели, закрывающей участок фасада(световые, не световые):

- световой короб конструкция с полупрозрачной передней панелью и выполняющей конструктивную функцию задней, на которой крепится подсветка. Бывает сложной формы и простой формы.

2) для указателя:

-отдельные буквы с подложкой.

9. Крепление вывесок, указателей, меню к фасаду должно быть скрытого типа.

10. Крепление вывесок, указателей, меню должно осуществляться с минимальным количеством отверстий в фасад здания, сооружения.

11. Крепление вывесок, имеющих конструктивное решение в виде отдельных букв осуществляется путем крепления каждого элемента на единую монтажную раму, которая затем крепится к фасаду.

12. В случае крепления вывесок, указателей, меню к рустованной поверхности фасада, крепление осуществляется в руст.

13. Заинтересованное в размещении вывесок, указателей, меню лицо обеспечивает равномерную окраску фасада в предполагаемом месте размещения вывесок, указателей, меню.

Не допускается размещения вывесок, указателей, меню на фасад, имеющий следы, отслаивания, повреждения.

14. Не допускается размещения вывесок, указателей, меню на фасаде здания, сооружения с ценной отделкой (каменная, терразитовая, керамическая, фактурная)

15. Подсветка вывесок, указателей, меню должна быть равномерной, обеспечивать видимость в темное время суток, излучать немерцающий, приглушенный, рассеянный свет.

16. Для освещения вывесок указателей, меню допускается два вида подсветки контражурная и внутренняя.

Контражурная подсветка-свет падает на поверхность за наружными буквами, создавая по контуру световой ореол.

Внутренняя подсветка: источник света устанавливается внутри изделия.

Рекомендуются два варианта контражурной и внутренней подсветки - с непрозрачными и прозрачными боковыми элементами.

На жилых зданиях запрещено устанавливать подсветку с прозрачными боковыми элементами.

17. Не допускается использования:

-внешней подсветки посредством выносного освещения;

-подсветки со свето-динамическим, мерцающим эффектом.

18. Допускается использование следующего цвета света: теплый белый (цветовая температура 2700-3500 градусов Кельвина (K)).

19. Электрооборудование (провода) вывесок, указателей, меню подлежит окрашиванию в цвет фасада здания, сооружения.

4. Требования к размещению и внешнему виду настенных конструкций, размещаемые на фасадах зданий, строений, сооружений

1. Вывески размещаются над входом или окнами помещений на единой горизонтальной оси с иными настенными конструкциями, установленными в пределах фасада, на уровне линии перекрытий между первым и вторым этажами либо ниже указанной линии. Если горизонтальная ось вывески находится на уровне линии перекрытия, то текстовая часть, декоративно-художественные элементы вывески, подложка могут частично располагаться выше линии перекрытия, при этом элементы крепления вывески к стене не должны располагаться выше линии перекрытия (отметки верха перекрытия). Если размещению вывески мешают декоративные элементы фасада или для вывески недостаточно места - она размещается в проемах светопрозрачных конструкций.

2. Максимальный размер вывесок, размещаемых на фасадах зданий, строений, сооружений, не должен превышать:

- по высоте - 500 мм, за исключением размещения настенной вывески на фризе;

- по длине - не более 70 процентов от длины всего фасада, но не более 12 м для единичной конструкции.

Необходимо размещать информацию в один или два уровня, выравнивать относительно центральных осей вывески либо допустимой зоны ее размещения.

3. В случае, если занимаемое помещение располагается в подвальных или цокольных этажах здания, сооружения вывески следует размещать:

а) на цокольных этажах - на фасадах ниже уровня перекрытий цокольного и первого этажей. Если размещению мешают декоративные элементы фасада или для вывески недостаточно места, она размещается в проемах светопрозрачных конструкций цокольного этажа. Допустимая зона размещения вывески в проемах светопрозрачных конструкций - не более 30% остекления.

Отступ вывески от фасада не должен превышать 50 мм.

Вариант исполнения вывески - одиночные буквы (плоские или объемные) без подложки.

На одном фасаде размещаются вывески одного вида с использованием одних и тех же материалов, с соблюдением единой оси размещения и единого цвета фриза для размещения на нем вывесок.

б) в подвальных этажах с отдельным входом ниже уровня земли - над основным входом в здание и на торцах козырька над лестничным проемом.

На одном фасаде размещаются вывески одного вида с использованием одних и тех же материалов, с соблюдением единой оси размещения. При использовании вывесок с подложками все подложки рекомендуется делать одного цвета.

Отступ вывески от фасада не должен превышать 50 мм.

Вариант исполнения вывески - одиночные буквы (плоские или объемные) без подложки.

в) вывески в пристройках размещаются на фасадах строго в границах занимаемых помещений. Вывески должны быть расположены на фризе пристроенных входных групп фасада. При ограниченной площади или при отсутствии фриза вывески можно размещать в проемах светопрозрачных конструкций.

На одном фасаде рекомендуется размещать вывески одного вида, с использованием одних и тех же материалов и соблюдать единую ось размещения. Отступ вывески от фасада не должен превышать 50 мм.

Вариант исполнения вывески - одиночные буквы (плоские или объемные) без подложки.

г) вывески предприятий, расположенных на первом этаже, следует размещать над окнами первого этажа. Если этому мешают декоративные элементы фасада или для вывески недостаточно места — в проемах светопрозрачных конструкций первого этажа. На одном фасаде рекомендуется размещать вывески одного вида с использованием одних и тех же материалов, соблюдать единую ось размещения и единый цвет фриза для размещения на нем вывесок.

Допустимая зона размещения вывески в проемах светопрозрачных конструкций - не более 30% остекления.

д) вывески предприятий, расположенных на втором этаже, следует размещать на фасаде над окнами второго этажа. Если этому мешают декоративные элементы фасада или для вывески недостаточно места — в проемах светопрозрачных конструкций. На одном фасаде рекомендуется размещать вывески одного вида с использованием одних и тех же материалов, соблюдать единую ось размещения и единый цвет фриза для размещения на нем вывесок.

е) вывески предприятий, расположенных в киоске или павильоне, размещаются над оконными или дверными проемами.

При ширине киоска 2200 мм ширина вывески -- не больше 2000 мм. Для киосков других размеров ширина вывески -- не больше 3000 мм. Для павильона любого размера ширина вывески должна быть не больше 3000 мм. На киоске и павильоне разрешено размещать только основную вывеску без подложки с внутренней подсветкой. Буквы должны быть размещены в одну строку. Высота вывески 300 мм. Вывеска выравнивается относительно центральной оси торгового фронта.

ж) вывески предприятий, расположенных в отдельно стоящих зданиях следует размещать над окнами первого этажа. Если этому мешают декоративные элементы фасада или для вывески недостаточно места - в проемах светопрозрачных конструкций первого этажа. На одном фасаде рекомендуется размещать вывески одного вида с использованием одних и тех же материалов, соблюдать единую ось размещения и единый цвет фриза для размещения на нем вывесок.

4. В случае, если занимаемое помещение располагается в подвальных или цокольных этажах здания, сооружения и отсутствует возможность размещения настенной вывески в соответствии с требованиями абзаца первого настоящего подпункта, настенная вывеска может быть размещена над входом и (или) окнами подвального или цокольного этажа, но не ниже 0,6 м от уровня земли до нижнего края настенной вывески и не выше нижнего края окон или витражного остекления первого этажа. При этом вывеска не должна выступать от плоскости фасада более чем на 0,1 м.

5. В случае, если один вход в здание обеспечивает проход к нескольким организациям (более одной), то есть является общим для нескольких организаций (более одной), размещение настенных вывесок над общим входом не допускается.

6. Максимальный размер указателей не должен превышать.

по высоте 800 мм;

по длине 600 м.

Крайняя точка элементов настенной конструкции не должна находиться

на расстоянии более чем 20 мм от плоскости фасада. Необходимо соблюдать на указателях минимальный отступ от краев конструкции до блока с информацией — 25 мм.

7. При наличии на фасаде здания, строения, сооружения в месте размещения вывески элементов инженерных систем (газоснабжения, электроснабжения, водоотведения (водосточных труб), вентиляции, кондиционирования, видеонаблюдения и т.п.) размещение настенных конструкций осуществляется при условии обеспечения безопасности указанных систем и обеспечения доступа к ним.

8. Размещение в составе настенных вывесок элементов, не содержащих сведений информационного характера и предназначенных для обозначения на фасаде границ помещений, занимаемых заинтересованным лицом, не допускается.

9. Цветовое решение информационного поля, конструкции и электрооборудования настенной вывески должно соответствовать (быть идентичным) колеру фасада здания, сооружения.

10. Свето-цветовое решение подсветки настенных вывесок определяется в соответствии с цветовым решением фасада здания, сооружения.

5. Требования к размещению и внешнему виду вывесок на светопрозрачных конструкциях:

1. Оформление светопрозрачных конструкций может быть постоянным или временным.

Размещение вывески в проемах светопрозрачных конструкций на постоянной основе используется при ограниченной площади на поверхности фасада.

Размещение вывески в проемах светопрозрачных конструкций как временное оформление светопрозрачных конструкций используется для оповещения о скидках и рекламных акциях предприятия.

2. Вывески на светопрозрачных конструкциях размещаются только с внутренней стороны строго в границах переплетов.

3. Допускается следующее размещение вывески на светопрозрачной конструкции:

1) при постоянном оформлении

- в виде отдельных плоских или объемных букв (с подложкой или без подложки), установленных непосредственно на остеклении;

2) при временном оформлении

- в виде отдельных плоских букв (с подложкой или без подложки), установленных непосредственно на остеклении с внутренней стороны и с учетом центральных осей светопрозрачной конструкции.

6. Типы информации, размещаемой на светопрозрачной конструкции

1. При постоянном оформлении

- логотип

- фирменное наименование, коммерческое обозначение.

2. При временном оформлении

- логотип

- фирменное наименование, коммерческое обозначение

- режим

работы

- акции

- вид товаров и услуг.

3. Габариты постоянного оформления светопрозрачных конструкций:

- в высоту до 0,3 м, в длину - длина остекления светопрозрачной конструкции

- толщина букв- не более 50 мм.

4. Размер площади временного оформления не должен превышать 30 % от площади светопрозрачной конструкции.

5. Допускается устройство внутренней и контражурной подсветки в составе вывесок в витрине.

Освещение витрин допускается при его соответствии СП 52.13330.2011 пунктам 7.98, 7.99, 7.100 (витринное освещение), таблицам 30, 31 СП 52.13330.2011 и должно иметь единое свето-цветовое решение.

7. Требования к размещению и внешнему виду консольных вывесок и консольных указателей:

1. Консольные вывески размещаются в случае невозможности размещения настенных вывесок, а также при протяженной и сложной архитектурной линии фасада здания, сооружения.

2. Консольные вывески размещаются:

- в местах архитектурных членений фасада;

- у арок, на границах и углах зданий, сооружений.

3. Панель-кронштейн- ориентированная на одну или две стороны конструкция, которая крепится перпендикулярно к фасадам зданий.

Может выполнять роль общего указателя с информацией о нескольких предприятиях.

Виды панелей-кронштейнов :

1. Без подложки.

2. С подложкой.

3. Общий указатель.

4. На панелях-кронштейнах без подложки и с подложкой размещается товарный знак предприятия, указывается его наименование, коммерческое обозначение и профиль деятельности. На одном кронштейне допустим один из двух способов композиции информации — линейный или радиальный.

5. На панелях-кронштейнах с подложкой необходимо:

- соблюдать минимальный отступ от краев конструкции до блока с информацией - - 50 мм:

- блоки с информацией делать максимально крупными, но не больше допустимых размеров.

6. На панелях-кронштейнах без подложки отступов не предполагается.

На панелях-кронштейнах - общих указателях кроме указателя направления, размещается товарный знак предприятия, информация о его фирменном наименовании, коммерческом обозначении и профиле деятельности. Композиция, объем и размеры блока с информацией зависят от параметров архитектурных элементов фасада в допустимой зоне размещения.

7. На панелях-кронштейнах - общих указателях необходимо:

- размещать информацию на пересечении центральных осей панелей, выравнивая ее по одной оси для всей группы панелей;

-соблюдать минимальный отступ от краев конструкции до блока с информацией 50 мм;

-блоки с информацией делать одной высоты и ширины, располагать их с одинаковым отступом друг от друга. Блоков не должно быть больше четырех, не считая указателя.

Указатель следует размещать в нижней части панели-кронштейна.

8. Требования к размещению и внешнему виду информационных щитов

1. Информационные щиты размещаются я:

-на ограждениях строительных площадок на период строительства, реконструкции, капитального ремонта;

-над ограждениями строительных площадок на период строительства, реконструкции, капитального ремонта.

2. Высота информационных щитов не может превышать 1,7 м.

Размещение информационных щитов над ограждениями строительных площадок исключает возможность размещения информационных щитов на ограждениях строительных площадок

3. Габариты секции информационного щита определяются с учетом габаритов секции ограждения и должны составлять в длину 2,5-5,0 м, в высоту 1,7-2,0 м.

4. На ограждении или над ограждением одной строительной площадки допускается размещение нескольких информационных щитов встык с максимальной общей длиной, равной длине участка строительного ограждения вдоль одной магистрали. улицы, проезда.

5. В случае, если территория строительства расположена на пересечении магистралей, допускается размещение информационных щитов на ограждении или над ограждением территории строительства на сторонах строительного ограждения вдоль обеих магистралей, улиц, проездов.

6. Цветовое решение фона информационного поля щитов должно дублировать цвет строительного ограждения, на котором данный щит устанавливается.

7. Допускается размещение изображения возводимого объекта капитального строительства в составе общей площади изображения информационного щита.

8. Допускается размещение текстового блока в составе изображения с информацией, обязательной к размещению в соответствии с федеральным законодательством.

9. Размер шрифтового блока с указанием номера телефона не должен превышать размеры названия возводимого объекта капитального строительства и логотипа компании застройщика и не должен превышать 1/3 высоты изображения.

10. Допускается выполнение конструктивного решения информационных щитов, которое обеспечивает прочность, устойчивость к механическому воздействию.

11. Материалы и технологии, применяемые для изготовления информационных щитов, должны обеспечивать ровную окраску, равномерные зазоры конструкции, технологичность крепежа.

9. Требования к содержанию информационных конструкций

Информационные конструкции должны содержаться в технически исправном состоянии, быть очищенными от грязи и иного мусора.

Не допускается наличие на информационных конструкциях механических повреждений, прорывов размещаемых на них полотен, а также нарушение целостности конструкции.

Металлические элементы информационных конструкций должны быть очищены от ржавчины и окрашены.

Размещение на информационных конструкциях объявлений, посторонних надписей, изображений и других сообщений, не относящихся к данной информационной конструкции, запрещено.

Очистка информационных конструкций от грязи и мусора проводится их владельцами по мере необходимости (по мере загрязнения информационной конструкции).

11. Контроль за выполнением требований к размещению информационных конструкций (вывесок). Демонтаж информационных конструкций (вывесок)

1. Выявление информационных конструкций, не соответствующих требованиям настоящих Правил, осуществляет администрация горда Кировска в лице Комитета по управлению муниципальной собственностью (далее-Комитет)

Факт выявления информационных конструкций, не соответствующих требованиям настоящих Правил, оформляется актом.

В акте указываются:

- 1) дата, время и место составления акта;
- 2) наименование органа, проводившего проверку;
- 3) фамилия, имя, отчество и должность лица (лиц), проводившего проверку;
- 4) дата, время и место проведения проверки;
- 5) наименование проверяемого юридического лица или фамилия, имя, отчество индивидуального предпринимателя, физического лица – владельца информационной конструкции;
- 6) адрес (фактическое место нахождения) юридического лица, индивидуального предпринимателя, физического лица;
- 7) сведения о технических характеристиках состояния информационной конструкции, выявленных нарушениях и лицах, на которых возлагается ответственность за совершение этих нарушений;
- 8) фотоматериалы, фиксирующие состояние конструкции, выявленные нарушения;
- 9) подпись лица (лиц), осуществившего проверку, присутствовавших при составлении акта собственника, представителя организации, индивидуального предпринимателя, которые являются собственниками (правообладателями) информационной конструкции, не соответствующей требованиям Правил.

В случае отказа присутствовавших при составлении акта лиц от подписания акта в нем делается соответствующая запись.

При наличии документов, содержащих информацию об информационной конструкции, о собственнике информационной конструкции, о помещении (здании), занимаемом организацией, индивидуальным предпринимателем,

разместивших информационную конструкцию в месте фактического расположения указанного помещения (здания), копии таких документов прилагаются к акту.

2. Комитет в трехдневный срок выносит владельцу информационной конструкции, не соответствующей Правилам, или собственнику (собственникам) нежилого помещения в здании, строении или сооружении, в пределах участка фасада которого размещена указанная информационная конструкция (далее - собственник помещения) в соответствии с договором между собственником помещения и владельцем информационной конструкции, уведомление с предложениями о приведении ее в соответствие с требованиями Правил либо проведении демонтажа, о восстановлении внешних поверхностей объекта в месте размещения указанной конструкции, в том виде, который существовал до установки конструкции, и с использованием аналогичных материалов и технологий.

В уведомлении Комитета также указывается последствие его невыполнения - демонтаж информационной конструкции в принудительном порядке.

3. Приведение информационных конструкций в соответствие с требованиями настоящих Правил осуществляется владельцем указанной информационной конструкции и за счет его собственных средств в течение 10

рабочих дней с момента получения уведомления Комитета. Демонтаж информационной конструкции в добровольном порядке осуществляется владельцем данной конструкции либо собственником помещения в здании, на фасаде которого была размещена конструкция, в течение 10 рабочих дней с момента получения уведомления Комитета, с последующим восстановлением внешних поверхностей объекта, на котором она была размещена, в том виде, который был до установки конструкции, и с использованием аналогичных материалов и технологий в срок не более 6 месяцев с момента получения уведомления Комитета.

В рамках настоящих Правил считается, что указанное уведомление получено владельцем информационной конструкции, собственником помещения, а Комитет надлежащим образом уведомил указанных лиц, с момента вручения уведомления под подпись, получения почтового отправления, либо с момента возврата отправителю почтового отправления в соответствии с Федеральным законом от 17.07.1999 № 176-ФЗ «О почтовой связи».

4. При отсутствии сведений о владельце информационных конструкций либо собственнике помещения, либо в случае их отсутствия по месту нахождения информационных конструкций в течение 10 рабочих дней со дня обнаружения конструкции, не соответствующей требованиям настоящих Правил, а также, если конструкция не была демонтирована владельцем данной конструкции либо собственником помещения в добровольном порядке в установленный срок, демонтаж информационной конструкции, ее хранение или в необходимых случаях уничтожение осуществляется за счет средств бюджета города Кировска.

Если информационная конструкция присоединена к объекту муниципального имущества, ее демонтаж, хранение или в необходимых случаях уничтожение осуществляется за счет средств бюджета города Кировска.

Хранение и выдача демонтированной информационной конструкции владельцу либо уполномоченному им лицу осуществляется при сохранении целостности информационной конструкции, позволяющей дальнейшее ее

использование по назначению.

Срок хранения демонтированной информационной конструкции составляет не менее 3 лет с момента ее демонтажа, по истечении которого невостребованная владельцем либо уполномоченным им лицом информационная конструкция подлежит утилизации.

По факту утилизации информационной конструкции составляется соответствующий акт.

Расходы, связанные с демонтажем информационной конструкции, ее перемещением и временным хранением подлежат возмещению в бюджет города Кировска владельцем информационной конструкции либо собственником помещения.

Расчет указанных расходов осуществляется в соответствии с законодательством Российской Федерации подрядной организацией, осуществившей демонтаж информационной конструкции.

Расходы, указанные в настоящем пункте, подлежат возмещению в полном объеме владельцем демонтированной информационной конструкции либо собственником помещения в добровольном или судебном порядке вне зависимости от возврата владельцу демонтированной информационной конструкции.

5. В случае, если владелец информационной конструкции не известен (не установлен), Комитет публикует уведомление с предложениями о приведении ее в соответствие с требованиями настоящих Правил либо проведении демонтажа в официальном печатном издании органов местного самоуправления муниципального образования город Кировска (далее официальное печатное издание), а также на официальном сайте администрации города Кировска <https://kirovsk.ru/>, в сроки, не превышающие 10 дней с момента его вынесения, что считается надлежащим доведением требований, содержащихся в уведомлении, до владельцев информационных конструкций.

Если в течение 30 дней со дня опубликования в официальном печатном издании уведомления с предложениями о приведении информационной конструкции в соответствие с требованиями настоящих Правил либо проведении демонтажа обязанность по приведению ее в соответствие с требованиями настоящих Правил, либо проведении демонтажа владельцем информационной конструкции не выполнена, информационная конструкция подлежит демонтажу администрацией в лице Комитета.

6. Уведомление является обязательным для лиц, получивших его.

При невыполнении владельцем информационной конструкции уведомления в установленные в нем сроки Комитет обеспечивает демонтаж информационной конструкции.

7. Демонтаж производится в соответствии с требованиями действующего законодательства с привлечением подрядных организаций. Выбор подрядных организаций на выполнение работ, оказание услуг по демонтажу, транспортировке, хранению демонтированных информационных конструкций осуществляется в соответствии с требованиями действующего законодательства в сфере закупок товаров, работ, услуг.

8. О произведенном демонтаже составляется акт, в котором указываются место, время демонтажа, описывается техническое состояние информационной

конструкции до начала работ по демонтажу и после их окончания, а также указываются фамилии, имена и отчества сотрудников организации, производящей демонтаж.

9. Хранение, последующая утилизация, исполнение решений о дальнейшей судьбе демонтированной информационной конструкции обеспечивает Комитет по управлению муниципальной собственностью администрации города Кировска.

10. Демонтированные информационные конструкции помещаются на хранение в специальные места складирования, определяемые на основании договора, заключенного в установленном порядке между Комитетом и подрядной организацией.

11. После передачи на хранение демонтированной информационной конструкции Комитет направляет владельцу информационной конструкции (если таковой известен) уведомление о демонтаже.

12. Уведомление должно содержать сведения о дате произведенного демонтажа информационной конструкции, месте и сроке ее хранения, порядке возврата и стоимости демонтажа.

13. Если собственник информационной конструкции неизвестен, уведомление о демонтаже размещается на официальном сайте администрации города Кировска <https://kirovsk.ru/>, а также в официальном печатном издании «Кировский рабочий».

14. Срок, по истечении которого может быть принято решение о дальнейшей судьбе информационной конструкции, не может быть менее 3 лет со дня получения адресатом либо размещения на официальном сайте и в официальном печатном издании уведомления о демонтаже.

15. Возврат демонтированных информационных конструкций осуществляется подрядной организацией по поручению Комитета на основании заявлений владельцев информационных конструкций о возврате после погашения такими владельцами затрат на демонтаж и хранение соответствующих информационных конструкций.

Заявления от владельцев информационных конструкций могут быть поданы в Комитет до истечения срока, предусмотренного в настоящих Правилах.

16. Возврат демонтированных информационных конструкций, владелец которых неизвестен (не установлен), осуществляется после предъявления заявления о возврате демонтированных информационных конструкций, а также документов, подтверждающих право собственности (владения) заявителя на указанные конструкции и погашения затрат на демонтаж и хранение информационной конструкции.

17. В случае, если информационная конструкция по истечении срока, предусмотренного в настоящих Правилах, не была востребована, в комиссионном порядке принимается решение об ее уничтожении либо иной судьбе. Комиссия создается распоряжением администрации города Кировска.

18. Восстановление внешних поверхностей объекта, на котором была размещена демонтированная конструкция, в том виде, который существовал до установки конструкции, и с использованием аналогичных материалов и технологий в случае, предусмотренном подпунктом 5 настоящего пункта Правил, а также в случае невыполнения указанных работ владельцем данной конструкции либо собственником помещения в срок, установленный абзацем вторым подпункта 4

настоящего пункта Правил, осуществляется в порядке, установленном законодательством Российской Федерации.

19. Контроль за выполнением юридическими и физическими лицами, индивидуальными предпринимателями требований настоящих Правил, а также за исполнением юридическими и физическими лицами, индивидуальными предпринимателями выданных уведомлений о приведении информационных конструкций в соответствие с требованиями настоящих Правил либо проведении их демонтажа осуществляется администрацией города Кировска в лице Комитета по управлению муниципальной собственностью.

12. Ответственность за нарушение требований правил размещения и содержания информационных конструкций на территории муниципального образования-муниципального округа город Кировск

За нарушение требований настоящих Правил владельцы информационных конструкций несут ответственность, предусмотренную законодательством Мурманской области об административных правонарушениях.

Приложение
к Порядку установки и эксплуатации
информационных конструкций (вывесок)
на территории муниципального
образования-муниципальный округ город
Кировск Мурманской области

ЗАПРЕТЫ ПРИ РАЗМЕЩЕНИИ

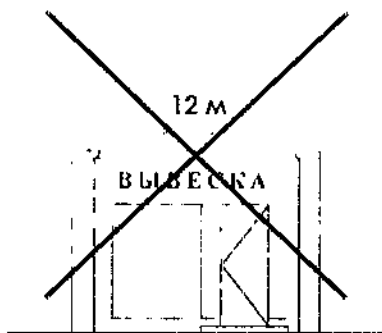

Запрещено размещать
вывески длиной более 12 м

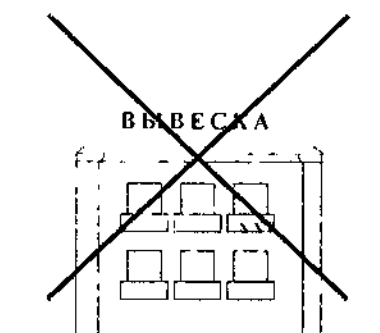

Запрещено размещать
вывески на кровле зданий,
лоджий
и балконов

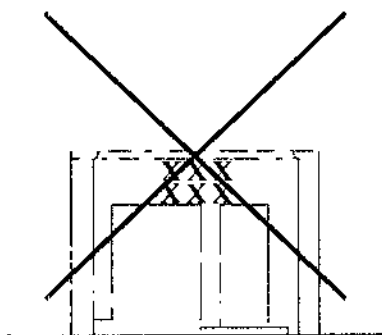

Запрещено размещать вывески
более чем в один уровень

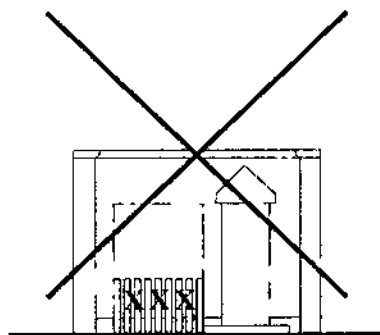

Запрещено размещать вывески
на ограждениях спусков в
подвалы и цокольных этажей

ЗАПРЕТЫ ПРИ РАЗМЕЩЕНИИ

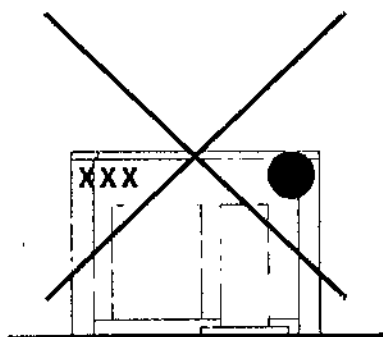

Запрещено размещать вывески на архитектурных элементах фасадов и элементах декора – узорах, обрамлениях оконных и дверных проемов, барельефах и горельефах.

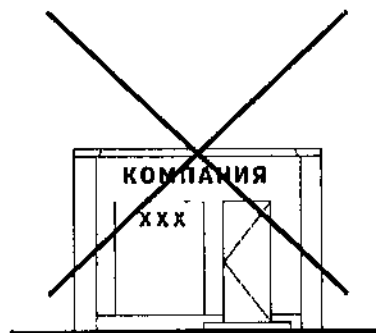

Запрещено размещать основные вывески и на плоскости фасада, и в проеме светопрозрачных конструкций.

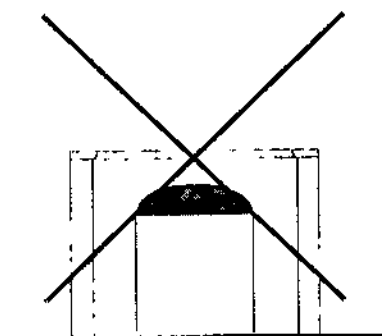

Запрещено размещать вывески на сводах дворовых арок

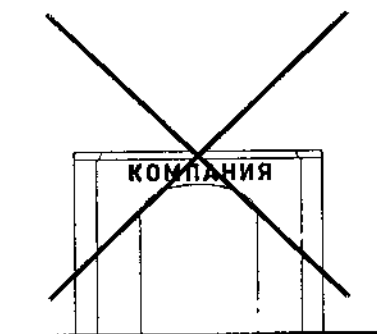

Запрещено размещать вывески над входами в дворовые арки.

РАЗМЕЩЕНИЕ ВЫВЕСОК

На вывесках из отдельных букв рекомендуется размещать товарный знак предприятия, указывать его фирменное наименование, коммерческое обозначение и профиль деятельности.

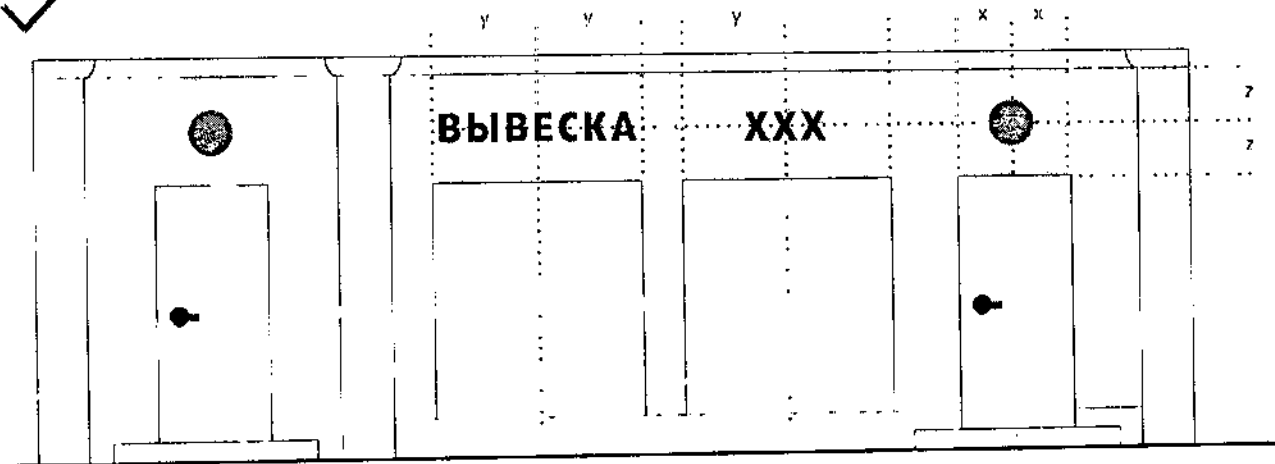

Рекомендуется размещать информацию на пересечении центральных осей архитектурных элементов фасада или стеклопрозрачных конструкций. Соблюдать на основных вывесках с подложкой и световых коробах простых форм минимальный отступ от краев конструкции до блока с информацией — 100 мм. На основных вывесках без подложек и световых коробах простых форм отступов не предполагается.



Запрещено несоблюдение минимальных отступов от краев конструкции до блока с информацией. Не рекомендуется располагать информацию хаотично, без учета допустимой зоны или размещения центральных осей вывески.



рекомендуемое
исполнение

ВЫВЕСКА — фирменное наименование, коммерческое обозначение;



— логотип; XXX — вид товаров и услуг;

— допустимая зона размещения

ПОМЕЩЕНИЕ В ПОДВАЛЕ

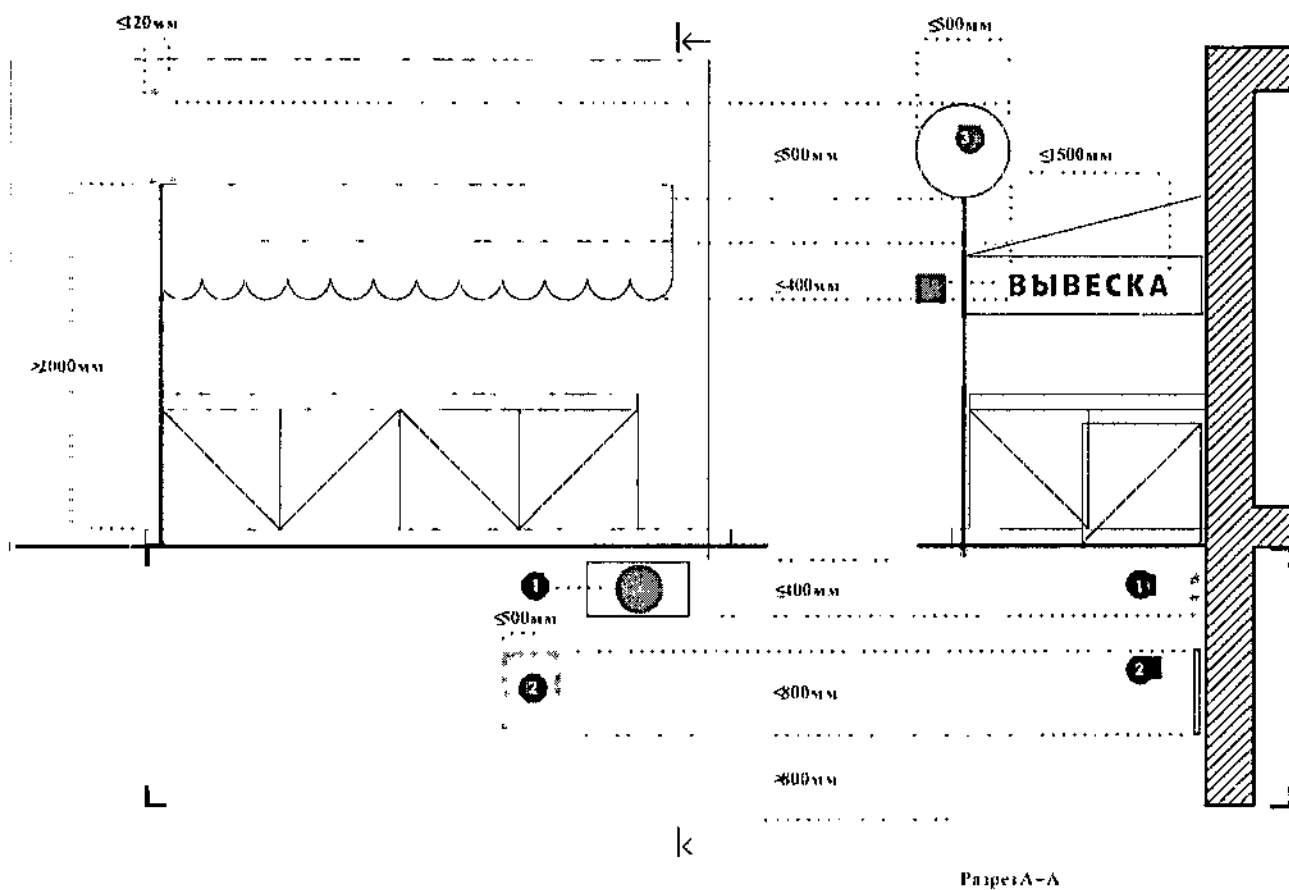

1 Основная вывеска

3 Временное оформление

2 Табличка

ПОМЕЩЕНИЕ В ПРИСТРОЙКЕ

1

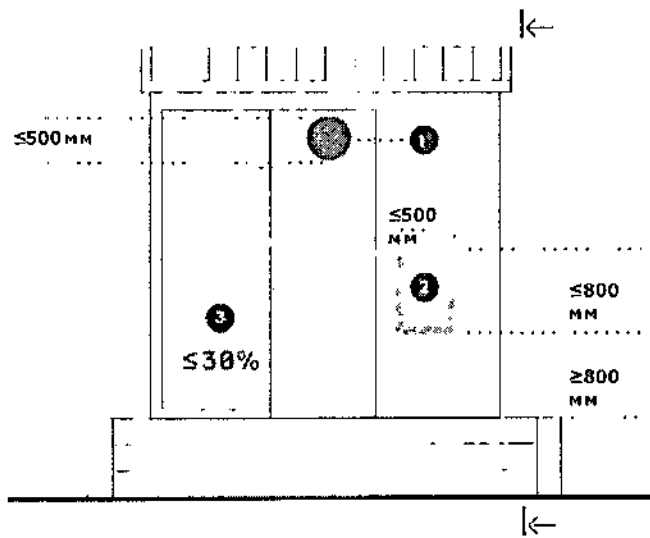

2

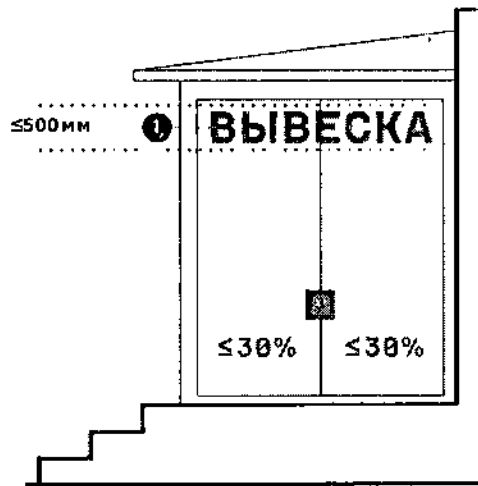

3



4

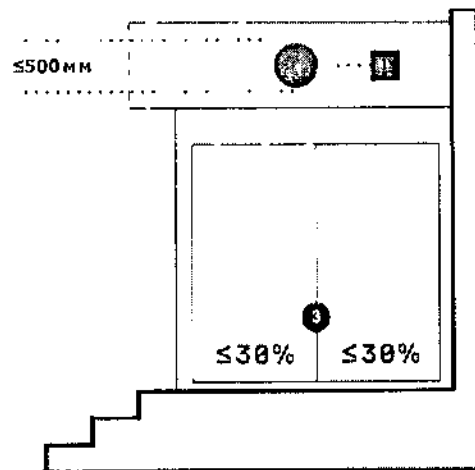

1- вывеска, 2- табличка, 3- временное оформление светопрозрачных конструкций

1 Размещение вывески в проемах светопрозрачных конструкций пристроенных входных групп фасада. Используется при ограниченной площади или отсутствии фриза на пристроенной входной группе.

3 Размещение вывески на фризе пристроенных входных групп.

2 Разрез А — А

4 Разрез В — В

ПОМЕЩЕНИЕ НА ПЕРВОМ ЭТАЖЕ

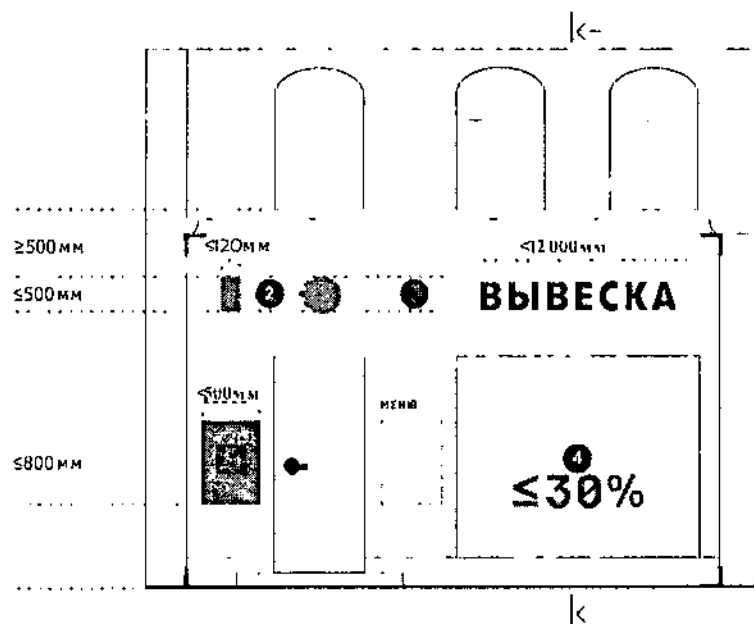

Вариант размещения вывески между верхней границей проемов светопрозрачных конструкций первых этажей и нижней границей проемов светопрозрачных конструкций вторых этажей

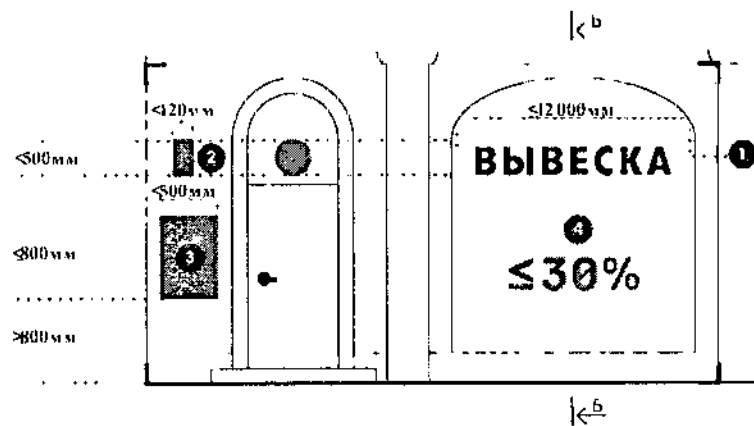

Размещение вывески в проемах светопрозрачных конструкций. Используется при ограниченной площади на поверхности фасада

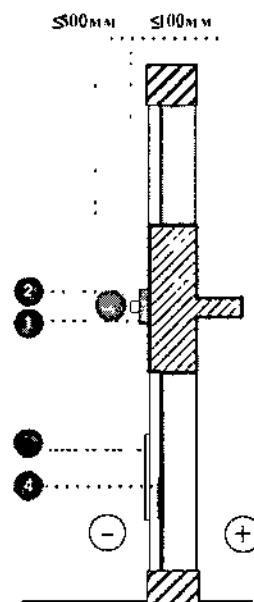

Разрез А - А

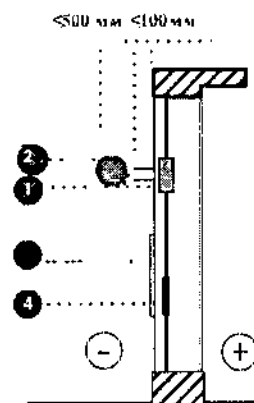

Разрез Б - Б

1 Основная вывеска

3 Габличка

2 Панель-крюштейн

4 Временное оформление

КОНСОЛЬНЫЕ КОНСТРУКЦИИ: ПАНЕЛЬ-КРОНШТЕЙН

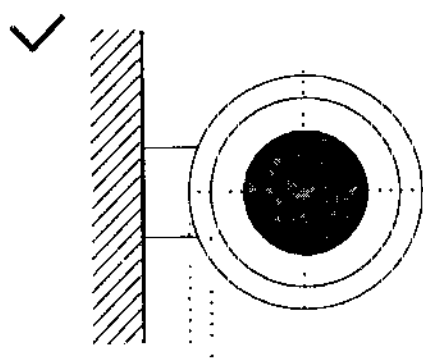

≥ 50 мм

Рекомендуется соблюдать на панель-кронштейнах с подложкой минимальный отступ от краев конструкции до блока с информацией 50 мм. На панель-кронштейнах без подложки отступов не предполагается

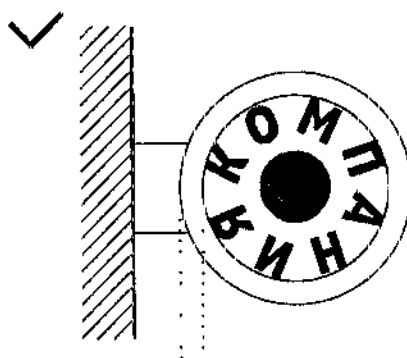

≥ 50 мм

Возможна радиальная композиция информации

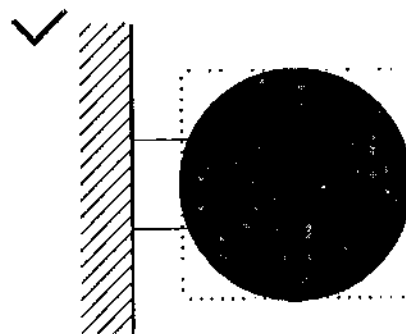

Рекомендуется соблюдать максимально разрешенные параметры при размещении информации без подложки

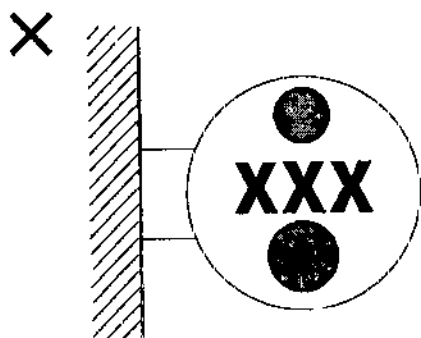

Не рекомендуется размещать информацию в три уровня и более

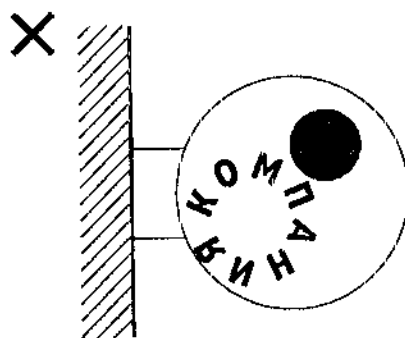

Не рекомендуется располагать информацию хаотично при радиальной композиции.

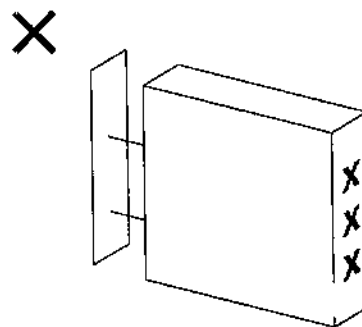

Не рекомендуется размещать информацию на торцевой стороне панели

X – недопустимое исполнение

КОМПАНИЯ – фирменное наименование, коммерческое обозначение,
● – логотип, **КАФЕ** – вид товаров и услуг.

— допустимая зона размещения

КОНСОЛЬНЫЕ КОНСТРУКЦИИ: ПАНЕЛЬ-КРОНШТЕЙН — ОБЩИЙ УКАЗАТЕЛЬ

На панель-кронштейнах - общих указателях рекомендуется кроме указателя направления размещать товарный знак предприятия, информацию о его фирменном наименовании, коммерческом обозначении и профиле деятельности. Композиция, объем и размеры блока с информацией зависят от параметров архитектурных элементов фасада в допустимой зоне размещения.

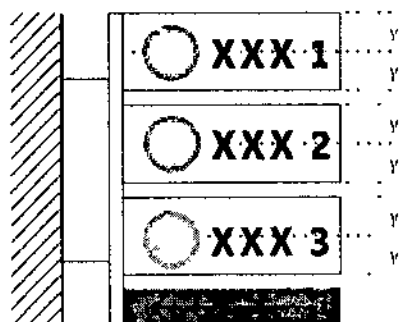

Рекомендуется размещать информацию на пересечении центральных осей панелей, выравнивать ее по одной оси для всей группы кронштейна. Соблюдать минимальный отступ от краев конструкции до блока с информацией - 50 мм.

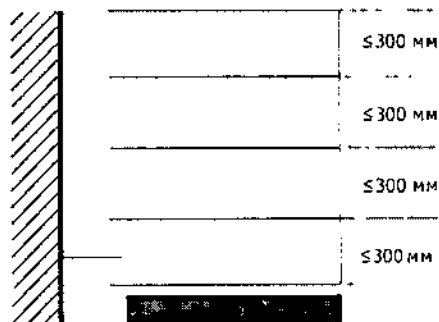

Рекомендуется делать блоки с информацией одной высоты и ширины, располагать их с одинаковым отступом друг от друга. Блоков не должно быть больше четырех — не считая указателя.

Указатель рекомендуется размещать в нижней части панель-кронштейна.

XXX 1

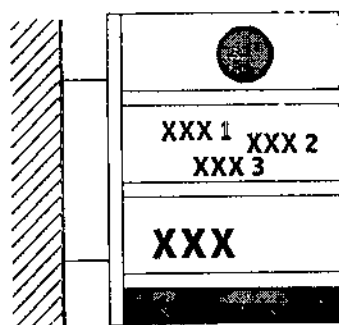

Не рекомендуется располагать информацию на панели без учета размещения ее центральных осей и других панелей в группе.

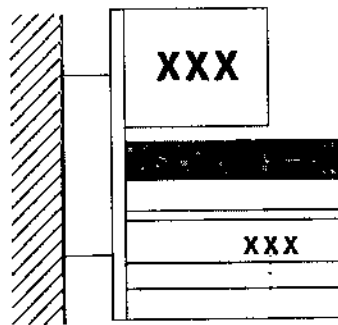

Не рекомендуется устанавливать разногабаритные блоки на один кронштейн, делать разные отступы между блоками, ставить указатель посередине или в верхней части панель-кронштейна, размещать на одном панель-кронштейне больше одного указателя.

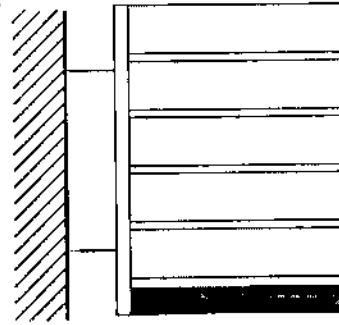

Не рекомендуется устанавливать более четырех блоков с информацией (не считая указателя) на одном кронштейне.



— недопустимое исполнение



КОМПАНИЯ — фирменное наименование, коммерческое обозначение;

КАФЕ — вид товаров и услуг;

— допустимая зона размещения

ВИДЫ ШРИФТОВ

Предприятиям следует размещать на вывесках только зарегистрированные в Роспатенте логотипы и использовать фирменные шрифты, также зарегистрированные в Роспатенте. Если логотипа и фирменного шрифта нет или они не зарегистрированы, рекомендуется использовать антиквенные и гротескные шрифты: они больше всего подходят для вывесок.

1. НАБОРНЫЕ

✓ АНТИКВЕННЫЕ ШРИФТЫ

Антиква - собирательное название шрифтов с засечками.
Засечки — короткие штрихи, обрамляющие штрихи знаков.

Антиквенные шрифты подходят для написания информации на фасадах исторических зданий и стилизованных под них.



Так выглядит шрифт с засечками

ПРИМЕР АНТИКВЕННОГО ШРИФТА	РАЗРЕШЕННОЕ ИСПОЛЬЗОВАНИЕ	НЕРАЗРЕШЕННОЕ ИСПОЛЬЗОВАНИЕ
Minion Pro Cond	Regular, Bold Рекомендуется использовать шрифтовые начертания Regular или Bold.	<i>hkuto</i> Не рекомендуется использовать шрифтовое начертание Italic.
Palatino Linotype		
Latin Narrow	ПРОПИСНЫЕ Прописные буквы рекомендуется набирать с разрядкой для удобочитаемости.	ПРОПИСНЫЕ Прописные буквы не рекомендуется набирать без разрядки либо с отрицательной разрядкой: это мешает удобочитаемости. с т р о ч н ы е
Ristretto Slab Pro	Строчные Надписи, набранные строчными буквами, рекомендуется начинать с заглавной буквы.	Надписи, набранные строчными буквами, не рекомендуется набирать с разрядкой.

АКЦИДЕНТНЫЕ ШРИФТЫ

Акцидентные шрифты предназначены для декорирования и привлечения внимания. К ним относятся: рукописные, готические и египетские шрифты.

Акцидентные шрифты излишне декоративны, их неудобно читать, поэтому они не рекомендованы для написания информации на фасадах.

Ambidexter
Regular

Brinkmann
A15 Regular